

Otisky pírek v blátě cest

Začněme tento článek čísly. 8320 a 9060 gramů a 129 990 a 169 990 korun českých. To jsou přesné váhy a ceny hardtailů, které zkřížily meče v našem redakčním duelu. Z uvedených čísel je nad slunce jasné, že se nejedná o žádná ořezávátka, nýbrž o špičku reprezentující stav současné velotechniky.

Malá firma z Čech versus přední světový výrobce s vlastním vývojovým centrem. Výchozí situace pro zajímavou konfrontaci nemůže být lepší. 4Ever XC XX a Trek Elite 9.9 SSL trůní na vrcholu nabídky obou výrobců ve škatulce XC hardtail. Nikoho nepřekvapí, že jejich rámy tvoří uhlíkový kompozit, o řazení se starají nejvyšší sady předních výrobců a ani v případě komponentů ovládnání není pro konvenční kovy místo. Veškeré prvky se nesou v duchu stejného zakládání – tuhost a hmotnost. Přestože kolo tvoří jen malou část z celku biker-bike, zejména u vrcholových sportovců, kdy je lidský výkon na své hranici, může vést cesta k lepším výsledkům právě i přes kvalitu stroje.

4Ever Virus XC XX

Česká značka 4Ever se kompozitových rámu nebojí, o čemž už pár let přesvědčuje svůj na-

bídou. Hardtail Virus XC si můžete pořídit v několika specifikacích, přitom v té nejnižší za něj zaplatíte necelých 50 000 Kč. Testovaný model byl téměř třikrát dražší, za vynaložené prostředky však byl na každém místě osazen komponent z vrcholu nabídky daného výrobce – tedy vyjma kazety ze sady Sram X9 a ne XX. Pokud si ale uvědomíme, že cena kazety XX stoupá k 9000 Kč a že by ji po konci životnosti sotva někdo změnil za stejně kvalitní, dá se nad tímto „prohřeškem“ přimhouřit oko. Rám tohoto viru je „zapečený“ z uhlíkových vláken s vysokým modulem pružnosti, lanka jsou vedena vnitřkem, moderní vyznává i úchyt třmene brzdy (Post mount) a hlavová trubka hostící rozdílné průměry ložisek.

Dostihový kůň

Vyrážet do terénu na biku, jehož váha se pohybuje v říši hodnot běžných pro silniční kola

střední třídy, je nevšední pocit. Zásadní moment, na který se během prvních metrů zaměří vaše pozornost, je akcelerace. Je to ohromující pocit, který na levnějších, tedy těžších strojích prostě nezažijete. Palec pošle řetěz na menší

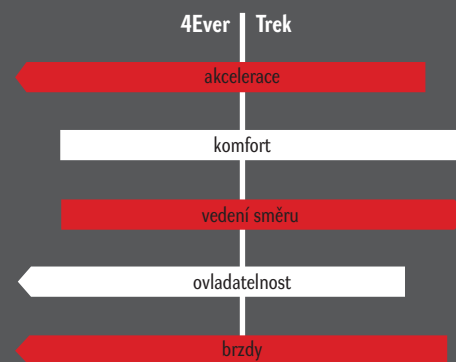

4Ever Virus XC XX Trek Elite 9.9 SSL



pastorek, plíce nabere maximální objem vzduchu, zadek opouští sedlo a chodidla začnou drtit pedály tou největší možnou silou. Odpověď, kterou nám Virus dal, nás vždy jen vyburcovala v dalším úsilí. Rychlost nabíráme opravdu závratným tempem, bike se dere vpřed s chutí dostihového koně.

Jelikož jsme si ještě před začátkem testu převážili kola tohoto stroje, je nám jasné, čemu 4Ever vděčí za tak výbornou dynamiku. Krom relativně lehkých kol Mavic Crossmax SLR jsou to především ultralehké pláště Furious Fred, které jsou skutečnou špičkou, co se nízké váhy a valivého odporu týče. Jenže kvůli jejich takřka nulovému vzorku jsme si s kolem v rozmáčeném terénu užili pěknou „tancovačku“, přední kolo nejednou odmítlo zatočit a chladná země byla najednou blíž, než bychom si přáli. Také dva defekty jsou na jeden test až až. Pár gramů navíc je jen malá daň za jistotu na jiných pláštích.

Druhým faktorem ovlivňujícím akceleraci kola je tuhost. Jak kliky, tak i rám 4Ever v tomto ohledu v žádném případě slabým místem nejsou. Použití vláken s vyšším modulem pružnosti tak nese své ovoce.

Po stránce komfortu se rám řadí k průměru. Kvůli méně objemným pláštům takřka bez vzorku byly vlastnosti rámu v tomto směru ještě čitelnější. Komfort navýšovala především kompozitová sedlovka a sedlo Selle Italia SLR KIT Carbonio. Velice slušnou práci však odváděla přední vidlice. Ta rozmazlovala ruce velejším chodem a slušnou aktivitou. Absolutorium si zaslouží hydraulické dálkové ovládání zámku vidlice. Snadnost a ergonomie jeho ovládání je bezkonkurenční, nastavení hranice pro otevření vidlice (Gate) umístěné přímo u tlačítka zámku je jen třesničkou na dortu. A do třetice pochvala pro rám, tentokrát za jeho vyváženou geometrii propůjčující kolu čitelné ovládání.



egg beater 3 : nová generace : nerezová ocel : průmyslové a jehličkové ložisko : 278g pár : 2 490Kč

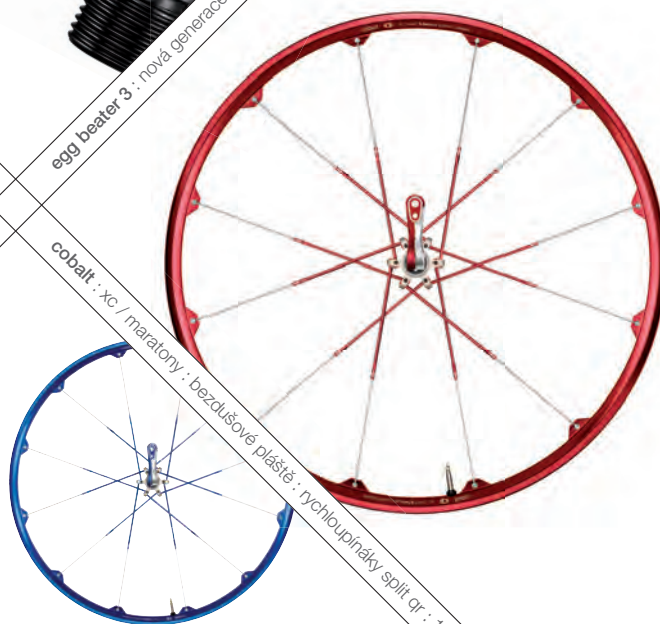

cobalt : xc / maratony : bezdušové pláště : rychlobupínáky split ar : 1 540g pár : 19 990Kč



cobalt : novinka : duralové obímky lock-on : 180mm : 65g pár : 490Kč

 crankbrothers

katalog progress cycle 2011 si objednejte zdarma na info@progresscycle.cz
 cz / www.progresscycle.cz sk / www.progresscycle.sk

4Ever Virus XC XX

rám • uhlíkový kompozit, high modulus vlákna
vidlice • RockShox SID WC XX, kuželový sloupek,
100 mm

řazení/přehazovačka/přesmykač • Sram XX
kliky a převodníky • Sram XX (42/28 zubů)
zapletená kola • Mavic Crossmax SL
pláště • Schwalbe Furious Fred (2,0")
brzdy (průměr P/Z disku) • hydraulické, kotoučové
Avid XX (160 mm)
hmotnost • 8,32 kg (vel. 19", bez pedálů)
hmotnost kol (P/Z) • 1270/1690 g
cena • 129 990 Kč
řídítka/představec • 600/110 mm

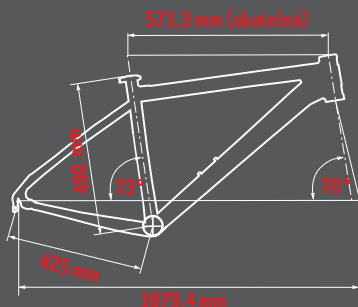

geometrie (vel. 19")

Nejvyšší sada od Sramu nedala ani jednu prostor pro kritiku. Projev desetirychlostního řazení je naštěstí mnohem lepší než u nižších sad, od páčky pro lehčí převody jsme se konečně dozvěděli, co že se to se řetězem na kazetě děje. Ten se mezi jednotlivými převody pohyboval bez zaváhání se 100% jistotou. Dvojpřevodník je pro sportovní kolo věc jak stvořená, při velkém nasazení téměř nemáte potřebu použít menší převodník. Jako poslední zbývá ohodnotit brzdy, ani zde však nebudeme hanit. Hladký chod, jemné dávkování, dostatečný výkon, k tomu seřízení zdvihu páky jako bonus. Zde píšeme jedničku s hvězdičkou.

Trek Elite 9.9 SSL

Na té nejostřejší střeše, která číhá v zásobníku Treku, nejdříve zaujme netradiční pojetí polointegrované sedlové trubky. Na tu navazuje torzo klasické sedlové trubky. Hlavová trubka připravená pojmout kuželový sloupek je dnes již téměř standardem, široká oblast uložení středu hostí Press fit středové složení, kotoučová brzda je uchycena přes rozhraní IS. Celý rám je vyroben z uhlíkového kompozitu s interním označením OCLV Mountain. Na rozdíl od českého konkurenta zde byla důvěra vložena do rukou nejvyšší sady od Shimana. Inovované XTR je na kole zastoupeno v plné sestavě včetně brzd. V duchu závodního hesla „brzdy brzdí výkon“ byl na zadním náboji přítomen pouze 140mm kotouč. Zbytek komponentového osazení nemohl dodat nikdo jiný než pod Trek patřící Bontrager, rychloupínáky tak k rámu poutaly špičková zapletená kola Race XXX Lite TLR Disc s karbonovými ráfky, uhlíkovými vlákny se sešetřilo ani v případě sedla, řídítek a představce. 100mm vidlice Fox ve svých útro-



bách skrývala novou tlumičící patronu FIT s uzavřeným olejovým okruhem.

Není vyrovnanějšího biku

O tom, že 9.9 SSL není žádná hračka pro občasné vyjíždky po nedělním obědě, vás informuje okamžitě po nástupu na její palubu. Dlouhá horní trubka spolehlivě natáhne vaše záda a za nekompromisními 580 mm širokými řídítky není místo pro slabé povahy.

Delší rozvor a o stupínek položenější hlavová trubka spolu s dlouhým a úzkým posemem vtiskávají Treku charakter japonského šinkanzeny. Maximální rychlost v přímce, to je to, oč tu běží. Ovládání a projev kola není ani trochu nakloněn nějakému hraní si s terénem, vše je podřízeno klidu ve stopě.

Elite 9.9 SSL sice je vrchol v portfoliu Treku, jeho akcelerace se nám taková ale nezdála. Bylo to tím, že jsme na Trek usedali zmlsaní z 4Everu, který body v akelační disciplíně nahonil lehoučkými koly. I přes přítomnost karbonového setu Race XXX Lite s papírovou výhodou zhruba 100 gramů oproti Mavicu Crossmax SLR znevýhodnily Trek těžší pláště – znamenaly 360gramovou nadváhu a ta se také projevila. Jenže jsme u jádra věci – pláště XRO jsou na rozdíl od modelu Furious Fred použitelné pro jízdu v terénu, v případě zkušenějšího jezdce je možné si s nimi troufnout i na vlhký podklad. (Zrychlení by mohla vylepšit absence duší, kterou Tubeless ready ráfky umožňují.) Co tedy sériově vybavený Trek ztratí na sériově vybavený 4Ever ve zrychlování, dožene jistotou jízdy. Pokud máte z výše uvedeného pocit, že akcelerace „eseselka“ je někde na úrovni kol třikrát levnějších, musíme vás vyvést z omylu.

Bike nás však výrazně překvapil v případě komfortu, a to o to víc, o co víc jsme od jeho masivní podsedlové partie očekávali jemnost fotbalového chuligána. Elite virtuálně váluje hrubé cesty na hladké asfaltky. Velice pohodlné je sedlo Evoke s nezvyklým množstvím polstrování. Tlumič schopnosti rámu cítíte i v nohách při sjezdech absolvovaných ze sedla. Sportovní charakter kola nekazila ani vidlice, která využívala svůj zdvih střídavě, zamykání bylo díky dobře zpracovanému dálkovému ovladači pohodlné. Na něm je umístěn i stavěcí šroub určený k nastavení míry uzamčení vidlice.

Sada XTR je co se týče projevu řazení dle našeho názoru to nejlepší, s čím se na horském kole můžete setkat. Chod páček je úžasně hladký, tuhost chodu příkladná, indexace přesná a zřetelná, při odřazování na těžší převody navíc můžete řídit až o dva převody najednou a to samozřejmě jak palcem, tak ukazovákem. Stejně tak zadní i přední měnič operují s řetězem bez jediného zaváhání. Použitý dvojpřevodník s převody 30/42 dává jasně najevo, že v sedle Treku na žádné kochání panorámaty nebude prostor. Chod brzdových pák z této sady snad jako by ani neměl žádný odpor, plocha páčky je v porovnání s americkým konkurentem menší, avšak dostatečná. Brzdový výkon je dobrý.

Málo gramů za hodně peněz

Také tyto extrémně rychlé hardtaily ukázaly, jak malý rozdíl třeba jen ve váze plášťů může způsobit velké rozdíly v dojmu z kola. Pak zde ještě máme otázku čtyřicetitisícového rozdílu mezi testovanými soky. Ptáte se, jestli je někde znát? Zjednodušeně řečeno rozhodně ne odpovídajícím způsobem. Ano, samozřejmě, u Treku



Trek Elite 9.9 SSL

rám • uhlíkový kompozit, OCLV Mountain Carbon
 vidlice • Fox 32 F100 FIT, kuželový sloupek, 100 mm
 řazení/přehazovačka/přesmykač • Shimano XTR
 kliky a převodníky • Shimano XTR (42/30 zubů)
 zapletená kola • Bontrager XXX Lite Disc TLR
 pláště (P/Z) • Bontrager XRO Team (2.1")
 brzdy (průměr P/Z disku) • hydraulické, kotoučové
 Shimano XTR (160/140 mm)
 hmotnost • 9,06 kg (vel. 19,5", bez pedálů)
 hmotnost kol (P/Z) • 1420/1900 g
 cena • 169 990 Kč
 říditka/představec • 580/100 mm

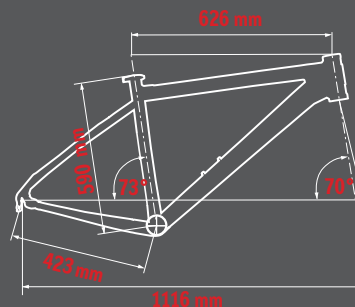

geometrie (vel. 19,5")

platíme za vlastní vývoj a výrobu v USA, za in-
 vencí, ovšem v terénu takový odskok zkrátka
 nepocítíte.

4Ever Virus XC XX se předvedl jako velice
 agilní univerzál s příjemným ovládním, dosta-

tečnou mírou komfortu a brutální akcelerací.
 Ta je vykoupena téměř nepoužitelnými plášti.
 Jejich výměnou se tato lehce zhorší, ale kolo si
 i tak zachová své přednosti. Trek se předvedl
 jako rychlý stroj, který se nebojí žádného ná-

stupu a který skvěle vyvažuje komfort a výkon.
 Závodní duch posedu a geometrie jasně říká,
 pro koho je tento produkt určen.

Jaroslav Novák
 Foto: Rudolf Hronza

Team BBB / Cape Epic - South Africa



BBB NÁŘADÍ - MICROFOLD L

■ Lehký, high-endový multiklíč s plochým designem ■ Gumou
 potažené hliníkové tělo chrání vaše nářadí před poškozením
 a ostatní díly před poškrábáním ■ 12 funkcí. Obsahuje: Imbusový
 klíč: 2, 2,5, 3, 4, 5 a 6 mm ■ Křížový šroubovák PH1 a PH2 & dva
 ploché šroubováky ■ Torxové klíče T25 a T30 ■ Cena: 319 Kč

BIKEPARTS FOR BIKERS BY BIKERS



Více informací o produktech BBB najdete na www.jmctrading.cz / www.skprofibike.sk